

ITEM#
SKU#

OPERATOR'S **MANUAL**
2.5HP/20 GALLON

AIR COMPRESSOR

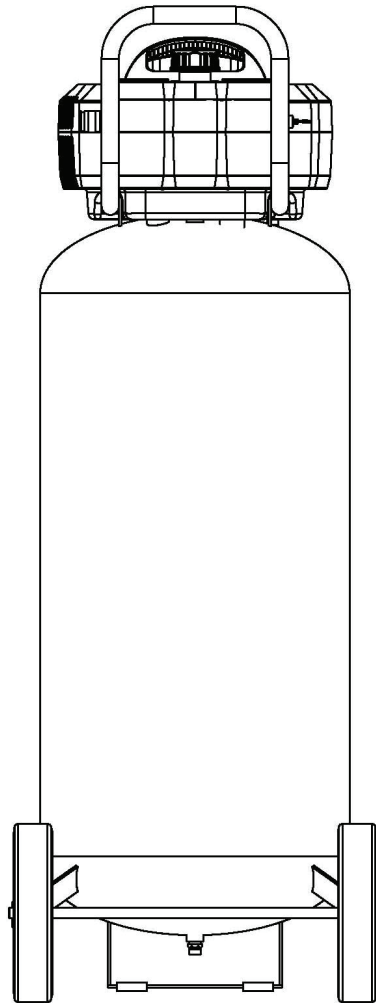

IMPORTANT: READ THIS OPERATOR'S MANUAL BEFORE USING

Toll Free Helpline:

TABLE OF CONTENTS

SAFETY GUIDELINES-----	3
BASIC COMPRESSOR FEATURES-----	4
ELECTRIC MOTOR & AIR COMPRESSOR PUMP-----	5
AIR TANK -----	5
TANK PRESSURE GAUGE -----	5
AIR PRESSURE REGULATOR -----	5
REGULATED PRESSURE GAUGE -----	5
AIR LINE OUTLET -----	5
AIR TANK DRAIN VALVE -----	5
PRESSURE RELIEF VALVE -----	5
ON/OFF SWITCH -----	5
POWER CORD-----	5
OPERATION-----	6
DAILY STARTUP-----	6
SHUTDOWN-----	6
MAINTENANCE CHART-----	7
TROUBLESHOOTING CHART-----	8
EXPLODE VIEW-----	9
PARTS LIST-----	10
WARRANTY-----	11

SPECIFICATION

MODEL NO-----	AT01108-20
PUMP-----	OIL FREE, BELT DRIVE, SINGLE STAGE
MOTOR-----	2.5 HP UNIVERSAL MOTOR
VOLTAGE/AMPS/PHASE-----	120/15/60
AIR TANK CAPACITY-----	20 GALLON
CUT-IN PRESSURE-----	105 PSI
CUT-OUT PRESSURE-----	135 PSI
CFM @ 40 PSI-----	6.0
CFM @ 90 PSI-----	4.5
POWER CORD-----	SJT 14 AWG / 72" LENGTH

NOTE: Avoid use of extension cords. If cannot be avoided, the cord should be a minimum wire size of 12 AWG and no longer than 30 feet.

Use only a 3-wire extension cord that has a 3-blade grounding plug, and a 3-slot receptacle that will accept the plug on the product.

SAFETY GUIDELINES









This manual contains information that relates to PROTECTING YOUR SAFETY and PREVENTING EQUIPMENT PROBLEMS and is very important for you to know and understand. We use the symbols below to help you recognize this information.

▲ DANGER - POTENTIAL HAZARD THAT WILL RESULT IN SERIOUS INJURY OR LOSS OF LIFE

▲ WARNING - POTENTIAL HAZARD THAT COULD RESULT IN SERIOUS INJURY OR LOSS OF LIFE

▲ CAUTION - POTENTIAL HAZARD THAT MAY RESULT IN MODERATE INJURY OR DAMAGE TO EQUIPMENT

▲ WARNING

-  **1. RISK OF EXPLOSION OR FIRE.** Never spray flammable liquids in a confined area. It is normal for the motor and pressure switch to produce sparks while operating. If sparks come into contact with vapors from gasoline or other solvents, they may ignite and cause a fire or explosion. Do not smoke while spraying. Do not spray where sparks or flame are present. Keep compressor as far from spray area as possible. Always operate the compressor in a well-ventilated area.
-  **2. RISK OF ELECTRIC SHOCK.** A licensed electrician in accordance with all local and national codes must install all wiring. To avoid electric shock, NEVER use an electric air compressor outdoor when it is raining or on a wet surface.
-  **3. RISK OF BURSTING.** Rust can weaken the tank. Drain the condensed water from the tank after each use to reduce rusting. DO NOT weld, drill or modify the air tank of this compressor. Welding or modifications on the air tank can severely impair tank strength and cause an extremely hazardous condition. If a leak is detected in the tank, replace the tank right away.
-  **4. RISK OF INJURY.** ALWAYS shut off the compressor, remove the plug from the outlet and bleed all pressure from the system before servicing the compressor or when the compressor is not in use. Do NOT use the unit with the shrouds removed. Contact moving parts could cause serious injury.
-  **5. RISK OF BURSTING.** Check the maximum pressure rating in the manual or the serial tag label. Compressor outlet pressure must be regulated so as to never exceed the maximum pressure rating. Relieve all pressure through the hose before removing or attaching accessories.
-  **6. RISK OF BURSTING.** DO NOT adjust the pressure switch or relief valve for any reason. They have been preset at the factory for the maximum pressure of this unit. If the pressure switch or the relief valve are tampered with, personal injury or property damage may occur.
-  **7. RISK OF BURNS.** Pump and manifold generate high temperature. To avoid burns or other injuries, DO NOT touch the pump, manifold or transfer tube while the unit is running. Allow the parts to cool before handling or servicing. Keep children away from the compressor at all times.
-  **8. RISK TO BREATHING.** Be certain to read all labels when you are spraying paints or toxic materials, and follow the safety instructions. Use a respirator mask if there is a chance of inhaling anything you are spraying. NEVER directly inhale the compressed air produced by a compressor.
-  **9. RISK OF EYE INJURY.** ALWAYS wear ANSI Z87.1 approved safety goggles when using an air compressor. NEVER point nozzle or sprayer toward a person or any part of the body. If the spray penetrates the skin, serious injury may occur.

▲ CAUTION

1. Pull the pressure relief valve ring daily to ensure that the valve is functioning properly.
2. The unit must be kept a minimum of 12 inches from the nearest wall, in a well-ventilated area for cooling.
3. Protect the air hose and electric cord from damage and puncture. Inspect them weekly for weak or worn spots and replace if necessary.
4. Always wear hearing protection when using an air compressor. Failure to do so may result in hearing loss.
5. Operation of the unit should always be in a position that is stable. Never use the unit on a rooftop or elevated position that could allow the unit to fall or be tipped over.

BASIC COMPRESSOR FEATURES

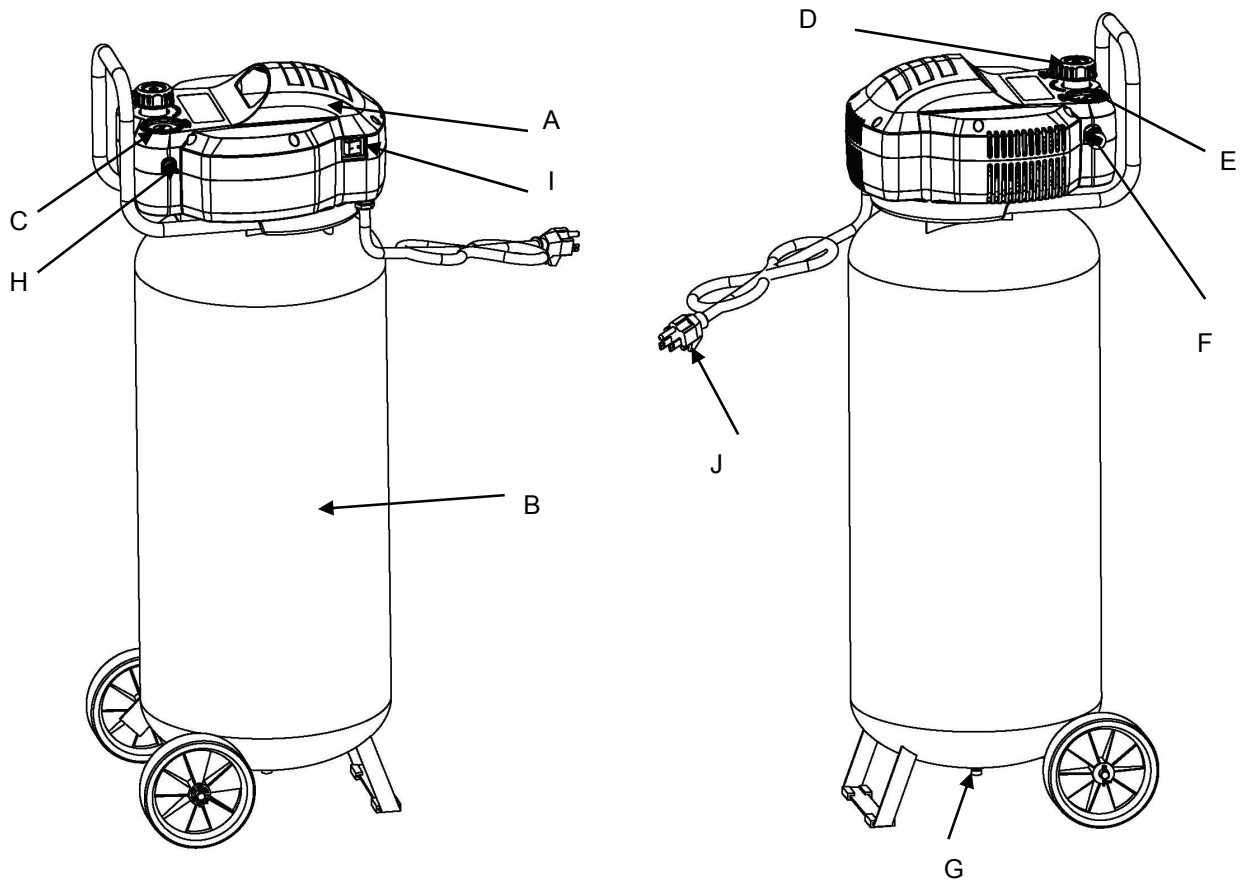

- A----- ELECTRIC MOTOR & AIR COMPRESSOR PUMP
- B----- AIR TANK
- C----- TANK PRESSURE GAUGE
- D----- AIR PRESSURE REGULATOR
- E----- REGULATED PRESSURE GAUGE
- F----- AIR LINE OULET
- G----- AIR TANK DRAIN VALVE
- H----- PRESSURE RELIEF VALVE
- I----- ON/OFF SWITCH
- J----- POWER CORD

BASIC COMPRESSOR FEATURES

A. ELECTRIC MOTOR: The motor is used to power the pump. It contains a thermal overload protector. If the motor overheats for any reason, the thermal overload protector will shut it down in order to prevent the motor from being damaged.

AIR COMPRESSOR PUMP: The pump is used to compress the air and discharge it into the tank via the piston moving up and down in the cylinder.

B. AIR TANK: The tank is used to store the compressed air.

C. TANK PRESSURE GAUGE: The gauge is used to measure the stored air pressure level of the tank. It is not adjustable by the operator, and does not indicate line pressure.

D. AIR PRESSURE REGULATOR: The regulator is used to adjust line pressure to the tool you are using. Turn the knob clockwise to increase pressure and counterclockwise to decrease pressure.

▲ **WARNING:** Never exceed the maximum working pressure of the tool.

E. REGULATED PRESSURE GAUGE: The gauge is used to measure the regulated outlet pressure.

F. AIR LINE OUTLET: The outlet is used to connect 1/4" NPT air hose.

G. AIR TANK DRAIN VALVE: The drain valve is used to remove moisture from the air tank after the unit is shut off.

▲ **WARNING:** Never attempt to open the drain valve when the tank pressure is over 10 PSI.

H. PRESSURE RELIEF VALVE: The valve is used to prevent system failures by relieving pressure from the system. If the pressure reaches the preset level and the pressure switch will not shut down the motor, it will automatically pop open. You can also pull the ring on the valve to open.

I. ON/OFF SWITCH: This switch turns on the compressor and is operated manually. When in the ON position, it allows the compressor to start up or shut down automatically, without warning, upon air demand. ALWAYS set this switch to OFF when the compressor is not being used, and before unplugging the compressor.

J. POWER CORD: This product is for use on a nominal 120-volt circuit and should be grounded. A cord with a grounding plug as illustrated must be used. Make sure that the product is connected to an outlet having the same configuration as the plug (see Figure 1). No adapter should be used with this product.

Check with a licensed electrician if the grounding instructions are not understood, or if in doubt as to whether the product is properly grounded. Do not modify the plug provided. If it will not fit the outlet, have the proper outlet installed by a licensed electrician.

▲ **DANGER:** Improper installation of the grounding plug will result in a risk of electric shock. If repair or replacement of the cord or plug is necessary, do not connect the grounding wire to either flat blade terminal. The grounding wire is in the green outer surface.

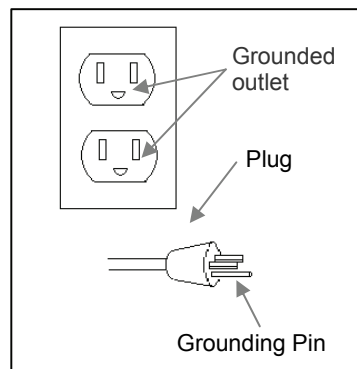

Figure 1

OPERATION

DAILY START UP

1. Turn the ON/OFF switch to the OFF position (see A).
2. Close the tank drain valve (see D). Turn clockwise.
3. Plug in the power cord.

▲ WARNING

High temperatures are generated by the electric motor and the pump. To prevent burns or other injuries, DO NOT touch the compressor while it is running. Allow it to cool before handling or servicing. Keep children away from the compressor at all times.

4. Turn the ON/OFF switch to the ON position (see C)

▲ WARNING

When adjusting from a higher to a lower pressure, turn the knob counterclockwise past the desired setting, then turn clockwise to reach the desired pressure. Do not exceed operating pressure of the tool or accessory being used.

5. If a pressure regulator is present on your compressor, adjust it to the working pressure of the tool.

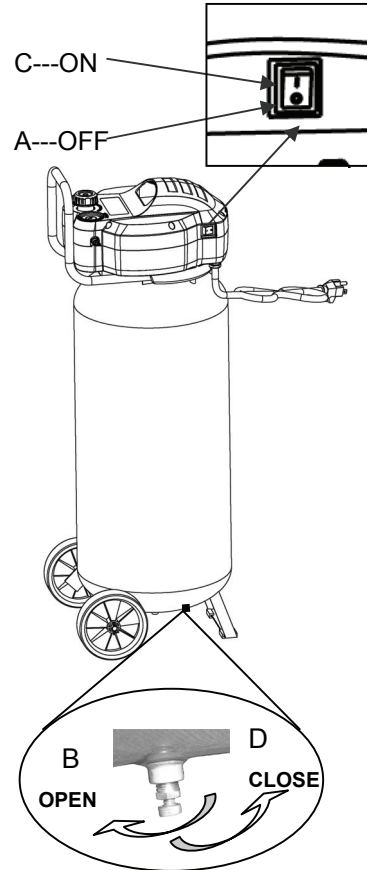

SHUTDOWN

1. Turn the ON/OFF switch to the OFF position.
2. Unplug the power cord.
3. Reduce pressure in the tank through the outlet hose. You can also pull the relief valve ring (See E) and keep it open to relieve pressure in the tank.

▲ CAUTION

Escaping air and moisture can propel debris that may cause eye injury. Wear safety goggles when opening drain valve.

4. Tip the compressor (if necessary for your model) so the tank drain valve is at the bottom of the tank. Then open the tank drain valve (see B) to allow moisture to drain from the tank.

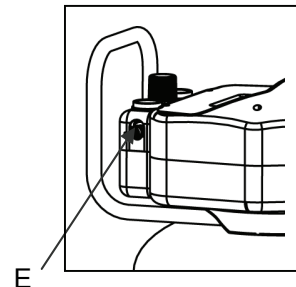

MAINTENANCE CHART

⚠ WARNING To avoid personal injury, always shut off and unplug the unit and relieve all air pressure from the system before performing any service on the air compressor.

Regular maintenance will ensure trouble free operation. The items listed in the chart should be inspected on a regular basis.

ITEM	DESCRIPTION	SERVICE INTERVAL
Drain the tank	To prevent corrosion inside the tank, the condensation must be drained at the end of every workday. Be sure to wear protective goggles. Relieve the air pressure in the system and open the drain valve on the bottom of the tank.	Daily
Check the relief valve	Pull the relief valve on the ring daily to ensure that it is operating properly and to clear the valve of any possible obstructions.	Daily
Test for leakage	Check all connections to see if tight. A small leak of part(the tank, hoses, pipe connections or transfer tubes) will reduce the unit's performance. Spray a small amount of soapy water around the area of the suspected leak with a spray bottle. If bubbles appear, repair or replace the faulty component. Do not over tighten any connections.	N/A
Storage	Before storing the unit for a long period, use an air blow gun to clean all dust and debris from the compressor. Disconnect and coil the power cord up. Pull the pressure relief valve to release all pressure from the tank. Drain all moisture from the tank. Cover the entire unit to protect it from moisture and dust.	N/A

TROUBLESHOOTING CHART

NOTE: Troubleshooting problems may have similar causes and solutions.

PROBLEM	POSSIBLE CAUSE	SOLUTION
Low pressure or not enough air or compressor does not stop	Tank drain valve is open	Close tank drain valve.
	Fittings leak	Check fittings with soapy water. Tighten or reseal leaking fittings. DO NOT OVERTIGHTEN.
	Restricted air intake	Clean or replace air filter element.
	Prolonged or excessive use of air	Decrease amount of air used.
	Compressor not large enough	Check air requirement of accessory. If it is higher than CFM and pressure supplied by compressor, you need a larger compressor. Most accessories are rated at 25% of actual CFM while running continuously.
	Hole in air hose	Check and replace if necessary.
	Tank leaks	▲ WARNING Immediately replace tank. DO NOT attempt to repair.
	Blown seals	Replace compressor assembly.
	Valve leaks	Replace compressor assembly.
Leaking or worn piston	Replace compressor assembly.	
Air leaks from regulator, or regulator does not regulate pressure	Dirty or damaged regulator internal parts	Replace regulator or internal parts.
Regulated pressure gauge reading drops when air accessory is being used	This is normal	If pressure drops to low, adjust regulator while accessory is used.
	Compressor not large enough	Check air requirement of accessory. If it is higher than CFM and pressure supplied by compressor, you need a larger compressor. Most accessories are rated at 25% of actual CFM while running continuously.
Pressure relief valve opens	Tank pressure exceeded normal rating pressure	Replace pressure switch.
	Pressure switch stuck	Replace pressure switch.
Motor will not run	Tank pressure exceeds preset pressure switch limit	Motor will start automatically when tank pressure drops below tank cut-in pressure.
	Motor thermal overload protection has tripped	Turn the air compressor off, and wait until the motor has cooled down. However wait at least 5 minutes to make sure the thermal overload protector has recovered.
	Fuse blown or circuit breaker tripped	Replace blown fuse or reset circuit breaker. Do not use fuse or circuit breaker with higher rating than specified for you branch circuit.
		Check for proper fuse; "Fusetron" type T is acceptable.
		Check for low voltage and proper extension cord size.
		Disconnect other applications from circuit. Operate compressor on a dedicated circuit.
	Check valve is stuck open	Remove and clean or replace.
	Wrong wire gauge in cord or excessive extension cord length	Check for proper gauge and extension cord length.
	Loose electrical connections	Contact authorized service center.
	Paint spray on internal motor parts	Have checked at service center. Do not operate compressor in the paint spray area.
Possible defective motor	Contact authorized service center.	

EXPLODED VIEW

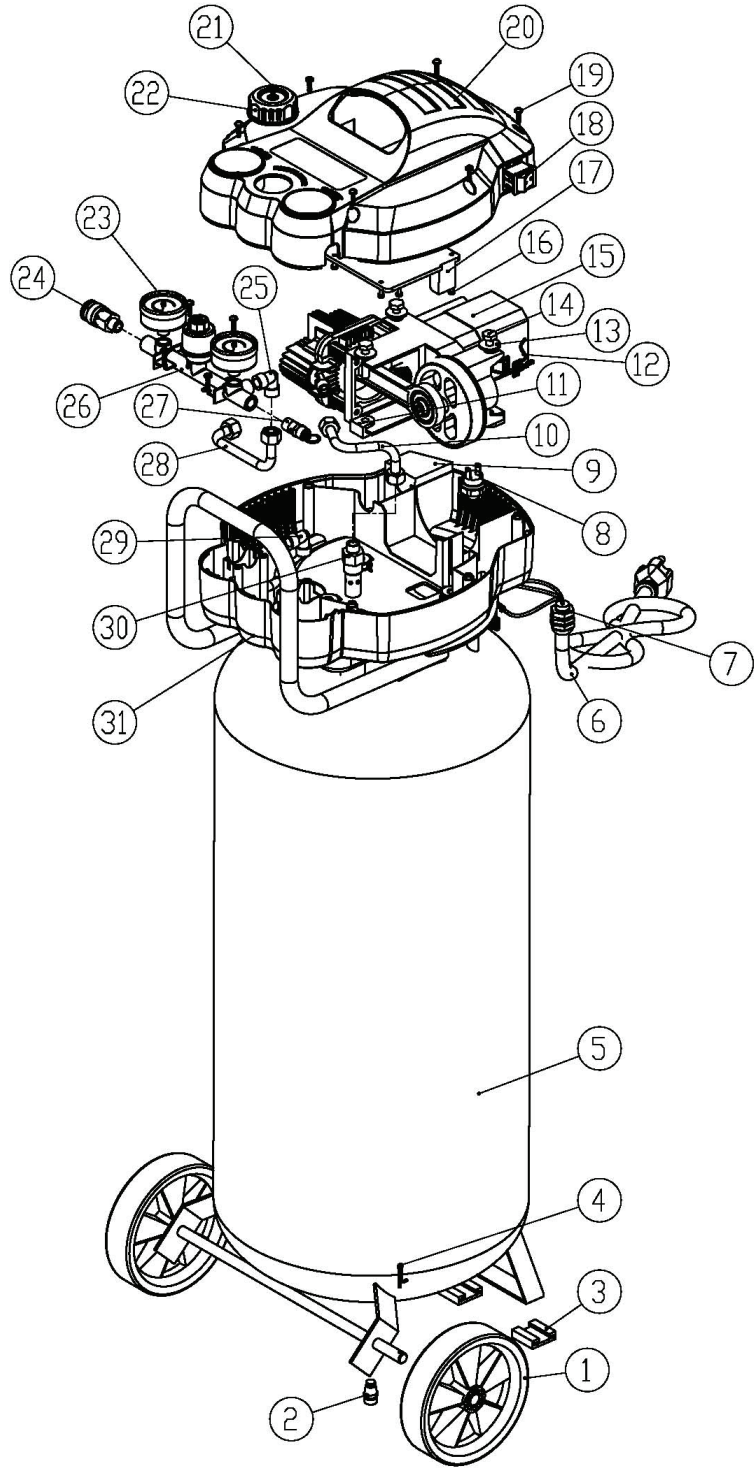

PARTS LIST

Item#	Description	Qty
1	Wheel	2
2	Drain valve	1
3	Rubber foot	2
4	Cotter pin	2
5	Air tank	1
6	Power cord	1
7	Strain relief	1
8	Pressure switch	1
9	Sponge filter	1
10	Inlet air pipe	1
11	Rubber gasket	3
12	Intermediate cord	1
13	Washer	3
14	Hex bolt	1
15	Pump & motor assembly	1
16	ST crosshead screw	4
17	Baffler	1
18	Rocker switch	1
19	ST crosshead screw	6
20	Top cover	1
21	ST crosshead screw	5
22	Regulator	1
23	Pressure gauge	2
24	Quick connector	2
25	Right elbow	1
26	Regulator	1
27	Relief valve	1
28	Outlet air pipe	1
29	Right elbow	1
30	Check valve	1
31	Base	1

Article n°
N° UGS

MANUEL DE L'USAGER

2,5HP/20 GALLON

COMPRESSEUR D'AIR

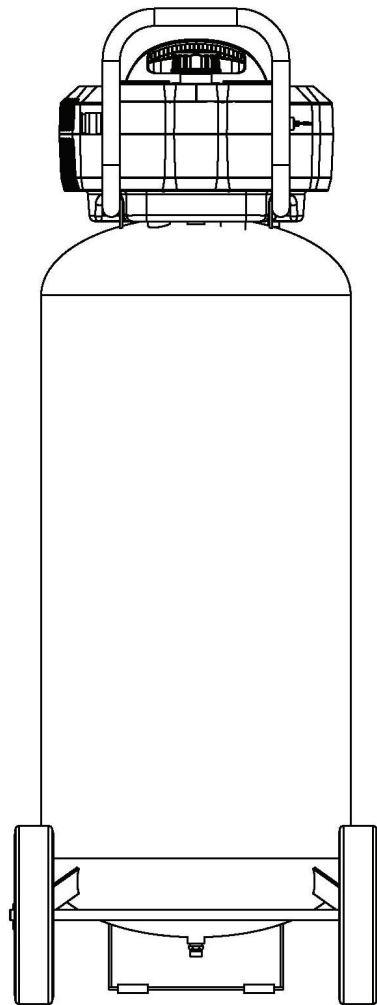

IMPORTANT : VEUILLEZ LIRE CE MANUEL DE L'USAGER AVANT USAGE.

Téléassistance sans frais :

TABLE DES MATIÈRES

DIRECTIVES DE SÉCURITÉ-----	3
CARACTÉRISTIQUES DE BASE DU COMPRESSEUR-----	4
MOTEUR ÉLECTRIQUE ET POMPE DU COMPRESSEUR D'AIR-----	5
RÉSERVOIR D'AIR-----	5
MANOMÈTRE DE RÉSERVOIR-----	5
RÉGULATEUR DE PRESSION D'AIR-----	5
MANOMÈTRE DE PRESSION RÉGULÉE-----	5
RACCORD DE TUYAU À AIR COMPRIMÉ-----	5
VANNE DE VIDANGE DU RÉSERVOIR D'AIR-----	5
SOUPAPE DE SURPRESSION-----	5
INTERRUPTEUR MARCHE/ARRÊT (ON/OFF)-----	5
CORDON D'ALIMENTATION-----	5
EXPLOITATION-----	6
DÉMARRAGE JOURNALIER-----	6
ARRÊT DU MOTEUR-----	6
SCHÉMA D'ENTRETIEN-----	7
SCHÉMA DE DÉPANNAGE-----	8
VUE ÉCLATÉE-----	9
LISTE DE PIÈCES-----	10
GARANTIE-----	11

CARACTÉRISTIQUES

MODÈLE N°-----	AT01108-20
POMPE-----	À PISTON SEC, TRANSMISSION PAR COURROIE, MONOÉTAGÉE
MOTEUR-----	MOTEUR UNIVERSEL 2,5 HP
TENSION/AMPÈRES/PHASE-----	120/15/60
CAPACITÉ DU RÉSERVOIR D'AIR-----	20 GALLONS
PRESSIION D'ENCLENCHEMENT-----	105 PSI
PRESSIION DE DÉCLENCHEMENT-----	135 PSI
PI ³ /MIN@40 PSI-----	6,0
PI ³ /MIN@90 PSI-----	4,5
CORDON D'ALIMENTATION-----	SJT 14 AWG, LONGUEUR 72 PO









REMARQUE: Éviter l'utilisation de rallonges. S'il est impossible de les éviter, le calibre du cordon devrait être au minimum 12 AWG et celui-ci ne devrait pas excéder 30 pieds. Utiliser seulement un cordon à trois conducteurs muni d'une fiche à trois broches et d'une prise à trois fentes qui acceptera la fiche sur le produit.

DIRECTIVES DE SÉCURITÉ

Ce manuel contient de l'information relative au MAINTIEN DE VOTRE SÉCURITÉ et à la PRÉVENTION DES PROBLÈMES D'ÉQUIPEMENT et il est très important que vous le compreniez et l'assimiliez. Nous utilisons les symboles ci-dessous afin de vous aider à reconnaître cette information.

-  **DANGER** - DANGER POTENTIEL QUI ENTRAÎNERA DES BLESSURES GRAVES OU UNE PERTE DE VIE
-  **AVERTISSANT** - DANGER POTENTIEL QUI ENTRAÎNERA DES BLESSURES GRAVES OU UNE PERTE DE VIE
-  **MISE EN GARDE** - DANGER POTENTIEL POUVANT ENTRAÎNER DES BLESSURES MODÉRÉES OU DES DOMMAGES À L'ÉQUIPEMENT

AVERTISSEMENT

-  1. **RISQUE D'EXPLOSION OU D'INCENDIE.** Ne pulvérisez jamais des liquides inflammables dans une zone confinée. Il est normal pour le moteur et l'interrupteur de pression de produire des étincelles lors de leur fonctionnement. Si ces étincelles viennent en contact avec des vapeurs d'essence ou d'autres solvants, elles peuvent s'enflammer et causer un incendie ou une explosion. Ne fumez pas en pulvérisant. Ne pulvérisez pas lorsque des étincelles ou des flammes sont présentes. Gardez le compresseur aussi loin que possible de la zone de pulvérisation. Utilisez toujours le compresseur dans un endroit bien ventilé.
-  2. **RISQUE DE CHOC ÉLECTRIQUE.** Tout le câblage doit être installé par un électricien agréé en conformité avec tous les codes locaux et nationaux. Afin d'éviter les chocs électriques, n'utilisez JAMAIS un compresseur d'air à l'extérieur quand il pleut ou si la surface est mouillée.
-  3. **RISQUE D'ÉCLATEMENT.** La rouille peut affaiblir le réservoir. Vidangez l'eau condensée dans le réservoir après chaque utilisation afin de réduire l'effet de la rouille. NE PAS souder, percer ou modifier le réservoir d'air de ce compresseur. Le soudage ou des modifications au réservoir d'air peuvent compromettre sérieusement la résistance du réservoir et causer une situation susceptible d'être extrêmement dangereuse. Si une fuite est détectée dans le réservoir, remplacez le réservoir immédiatement.
-  4. **RISQUE DE BLESSURE.** TOUJOURS arrêter le compresseur, retirer la fiche de la prise et purger toute la pression du système avant d'effectuer l'entretien courant du compresseur ou quand le compresseur n'est pas en service. NE PAS utiliser l'appareil quand les tôles de protection sont enlevées. Un contact avec les pièces mobiles pourrait causer des blessures graves.
-  5. **RISQUE D'ÉCLATEMENT.** Vérifiez la pression limite maximale dans le manuel ou sur la plaque signalétique. La pression de sortie du compresseur doit être réglée de façon à ne jamais dépasser la capacité nominale. Libérez toute la pression dans le boyau avant d'enlever ou de fixer des accessoires.
-  6. **RISQUE D'ÉCLATEMENT.** NE PAS régler le pressostat ou la soupape de surpression pour quelque raison que ce soit. Ils ont été pré-réglés à l'usine en fonction de la pression maximale pour ce dispositif. Si le pressostat ou la soupape de surpression sont altérés, des blessures personnelles ou des dommages matériels pourront survenir.
-  7. **RISQUE DE BRÛLURES.** La pompe et le collecteur génèrent des hautes températures. Afin d'éviter des brûlures ou d'autres blessures, NE touchez PAS à la pompe, au collecteur ou au tube de transfert tandis que l'appareil fonctionne. Laissez les pièces refroidir avant de les manipuler ou d'en faire l'entretien. Gardez les enfants éloignés du compresseur en tout temps.
-  8. **RISQUE POUR LA RESPIRATION.** Assurez-vous d'avoir lu toutes les étiquettes lorsque vous pulvérisez des peintures ou des matières toxiques, et suivez les consignes de sécurité. Employez un masque respiratoire s'il y a une chance que vous inhaliez quelque chose que vous pulvérisez. N'inhalez JAMAIS directement l'air comprimé produit par un compresseur.
-  9. **RISQUE DE BLESSURE AUX YEUX.** Portez TOUJOURS des lunettes de sécurité approuvées ANSI Z87.1 quand vous utilisez un compresseur d'air. Ne pointez JAMAIS l'embout ou le pulvérisateur vers une personne ou une partie du corps. Si le jet pénètre la peau, des blessures graves pourront en résulter.

MISE EN GARDE

1. Tirez sur la bague de soupape de surpression à tous les jours afin de vous assurer que la soupape fonctionne correctement.
2. L'appareil doit être gardé à 12 pouces au minimum du mur le plus près, dans un endroit bien ventilé pour faciliter le refroidissement.
3. Protégez le tuyau à air et le cordon électrique contre les dommages et les perforations. Inspectez-les sur une base hebdomadaire afin de détecter les faiblesses et les endroits usés et remplacez-les au besoin.
4. Portez toujours des protecteurs d'oreilles quand vous utilisez un compresseur d'air. L'omission de le faire pourrait entraîner une perte auditive.
5. L'appareil en fonctionnement devrait toujours être dans une position stable. N'utilisez jamais l'appareil sur un toit ou dans une position élevée pouvant permettre à l'appareil de tomber ou d'être renversé.

CARACTÉRISTIQUES DE BASE DU COMPRESSEUR

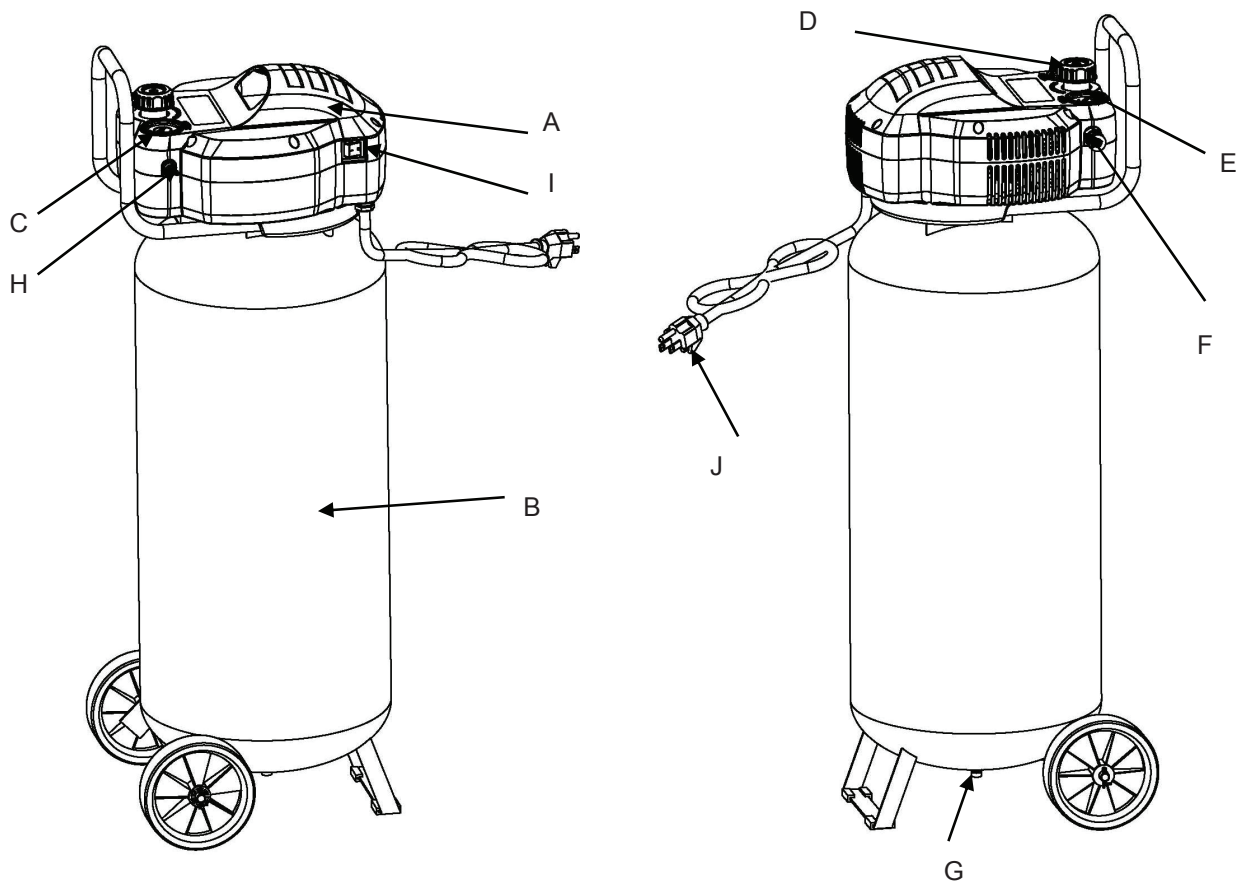

A----- MOTEUR ÉLECTRIQUE ET POMPE DU COMPRESSEUR D'AIR

B----- RÉSERVOIR D'AIR

C----- MANOMÈTRE DU RÉSERVOIR

D----- RÉGULATEUR DE PRESSION D'AIR

E----- MANOMÈTRE DE PRESSION RÉGULÉE

F----- RACCORD DE TUYAU À AIR COMPRIMÉ

G----- VANNE DE VIDANGE DU RÉSERVOIR D'AIR

H----- SOUPAPE DE SURPRESSION

I----- INTERRUPTEUR MARCHÉ/ARRÊT (ON/OFF)

J----- CORDON D'ALIMENTATION

CARACTÉRISTIQUES DE BASE DU COMPRESSEUR

- A. MOTEUR ÉLECTRIQUE:** Le moteur sert à actionner la pompe. Il contient un dispositif de protection de surcharge thermique. Si le moteur surchauffe pour quelque raison, le dispositif de protection de surcharge thermique l'éteindra afin d'empêcher le moteur de s'endommager.
- POMPE DU COMPRESSEUR D'AIR:** La pompe sert à comprimer l'air et le décharger dans le réservoir par l'intermédiaire du piston en mouvement ascendant et descendant dans le cylindre.
- B. RÉSERVOIR D'AIR:** Le réservoir sert à emmagasiner l'air comprimé.
- C. MANOMÈTRE DU RÉSERVOIR:** La manomètre sert à mesurer le niveau de pression de l'air stocké dans le réservoir. Il n'est pas réglable par l'opérateur et n'indique pas la pression dans la conduite d'air.
- D. RÉGULATEUR DE PRESSION D'AIR:** Le régulateur sert à régler la pression dans la conduite d'air vers l'outil que vous utilisez. Tournez le bouton en sens horaire pour augmenter la pression et en sens antihoraire pour réduire la pression.
- ▲ MISE EN GARDE:** Ne dépassez jamais la pression maximale de travail de l'outil.
- E. MANOMÈTRE DE PRESSION RÉGULÉE:** Ce manomètre sert à mesurer la pression de sortie régulée.
- F. RACCORD DE TUYAU À AIR COMPRIMÉ:** Le raccord sert à brancher un tuyau à air 1/4 po NPT.
- G. VANNE DE VIDANGE DU RÉSERVOIR D'AIR:** La vanne de vidange du réservoir d'air est utilisée pour enlever l'humidité du réservoir d'air une fois l'appareil hors tension.
- ▲ AVERTISSEMENT:** Ne tentez jamais d'ouvrir la vanne de vidange quand la pression du réservoir dépasse 10 psi.
- H. SOUPAPE DE SURPRESSION:** Cette soupape sert à empêcher les défaillances du système en faisant sortir de la pression du système. Si la pression atteint le niveau pré-réglé et que le pressostat n'arrête pas le moteur, elle se déclenchera automatiquement. Vous pouvez également tirer l'anneau sur la soupape pour l'ouvrir.
- I. INTERRUPTEUR MARCHE/ARRÊT:** Cet interrupteur met le compresseur en marche et est actionné manuellement. Lorsqu'il est à la position ON, il permet au compresseur de démarrer ou de s'arrêter automatiquement, sans avertissement, en fonction de la demande d'air. Placez TOUJOURS cet interrupteur hors tension (OFF) quand le compresseur est hors service, et avant de débrancher le compresseur.
- J. CORDON D'ALIMENTATION:** Ce produit est conçu pour être utilisé sur un circuit nominal de 120 volts et devrait être mis à la terre. On doit utiliser un cordon doté d'une fiche avec mise à la terre telle qu'illustrée. Assurez-vous que le produit est branché sur une prise possédant la même configuration que la fiche. On ne devrait utiliser aucun adaptateur avec ce produit.

Vérifiez auprès d'un électricien agréé si vous ne comprenez pas les consignes de mise à la terre ou si vous doutez que le branchement soit adéquatement mis à la terre. Ne modifiez pas la fiche fournie. Si elle ne se branche pas correctement à la prise, faites installer la prise adéquate par un électricien agréé.

- ▲ DANGER:** Une installation inadéquate de la fiche avec mise à la terre entraînera un risque de choc électrique. Si une réparation ou un remplacement du cordon ou de la prise s'avère nécessaire, ne branchez pas le fil de mise à la terre sur une des deux bornes plates. Le fil de mise à la terre est sur la surface extérieure verte.

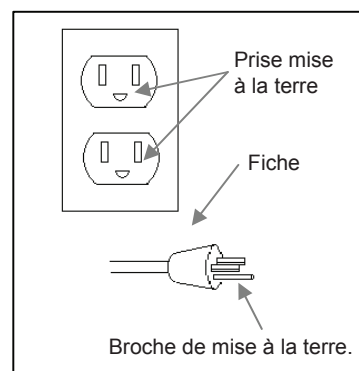

Figure 1

EXPLOITATION

DÉMARRAGE JOURNALIER

1. Tourner l'interrupteur marche/arrêt à la position OFF.
2. Fermer la vanne de vidange du réservoir (voir D). Tourner en sens horaire.
3. Brancher le cordon d'alimentation.

▲ AVERTISSEMENT:

Des températures élevées sont générées par le moteur électrique et la pompe. Afin de prévenir les brûlures et autres blessures, NE touchez PAS au compresseur pendant qu'il fonctionne. Laissez-le se refroidir avant de le manipuler ou d'effectuer un entretien. Gardez les enfants éloignés du compresseur en tout temps.

4. Tourner l'interrupteur marche/arrêt à la position ON (voir C).

▲ AVERTISSEMENT:

Pour régler à une pression inférieure, tourner le bouton en sens antihoraire passé le réglage désiré, puis, tourner en sens horaire jusqu'à l'obtention de la pression désirée. Ne pas dépasser la pression de fonctionnement de l'outil ou de l'accessoire utilisé.

5. Si un régulateur de pression est présent sur votre compresseur, réglez-le à la pression de fonctionnement de l'outil.

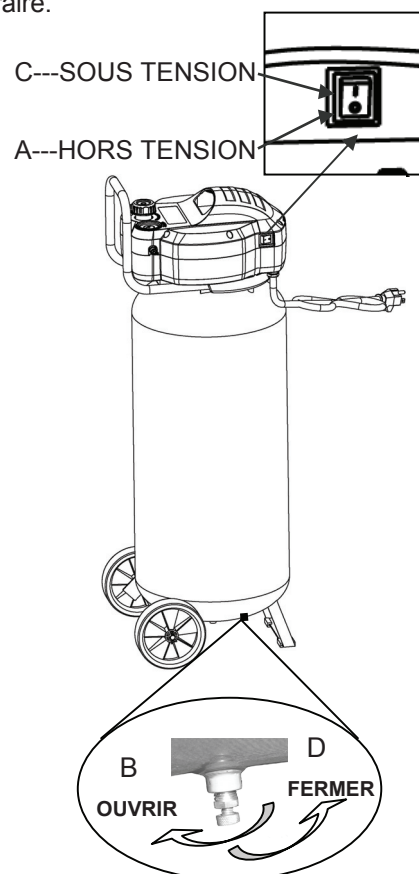

ARRÊT DU MOTEUR

1. Tourner l'interrupteur marche/arrêt à la position OFF.
2. Débrancher le cordon d'alimentation.
3. Réduire la pression du réservoir par le boyau de sortie. Vous pouvez également tirer l'anneau de la soupape de surpression (voir E) et le laisser ouvert pour libérer la pression du réservoir.

▲ MISE EN GARDE:

L'air et l'humidité qui s'échappent peuvent projeter des débris pouvant causer des blessures aux yeux. Portez des lunettes de sécurité quand vous ouvrez la vanne de vidange.

4. Basculez le compresseur (au besoin selon votre modèle) de façon à ce que la vanne de vidange du réservoir soit au bas du réservoir. Ouvrez ensuite la vanne de vidange du réservoir (voir B) pour permettre à l'humidité de se drainer du réservoir.



SCHÉMA D'ENTRETIEN

⚠ Avertissement Afin d'éviter les blessures personnelles, placez toujours l'appareil hors tension, débranchez l'appareil et libérez toute la pression d'air du système avant d'effectuer tout entretien sur le compresseur d'air.

Un entretien régulier assurera le bon fonctionnement de l'appareil. Les éléments répertoriés dans le tableau devraient être inspectés sur une base régulière.

ÉLÉMENT	DESCRIPTION	INTERVALLE D'ENTRETIEN
Drainage du réservoir	Afin d'éviter la corrosion à l'intérieur du réservoir, la condensation doit être vidangée à la fin de chaque journée de travail. Assurez-vous de porter des lunettes de protection. Libérez la pression d'air du système et ouvrez la vanne de vidange au bas du réservoir.	Tous les jours
Vérifiez la soupape de surpression	Tirez l'anneau de soupape de surpression à tous les jours pour vous assurer qu'elle fonctionne correctement et pour dégager la soupape de toute obstruction possible.	Tous les jours
Essai d'étanchéité	Vérifiez toutes les connexions pour vous assurer qu'elles sont solidement fixées. Une petite fuite de l'une des pièces (réservoir, boyaux, raccords de tuyauterie ou tubes de transfert) réduira la performance de l'appareil. Pulvérisez une petite quantité d'eau savonneuse avec un flacon pulvérisateur autour de la zone où une fuite est suspectée. Si des bulles apparaissent, réparez ou remplacez le composant défectueux. Ne serrez pas les raccords trop fortement.	S/O
Entreposage	Avant d'entreposer l'appareil durant une longue période, utilisez une soufflette pour chasser toute poussière et débris du compresseur. Débranchez et enroulez le cordon d'alimentation. Actionnez la soupape de surpression pour libérer toute la pression du réservoir. Vidangez toute humidité du réservoir. Couvrez l'appareil en entier pour le protéger contre l'humidité et la poussière.	S/O

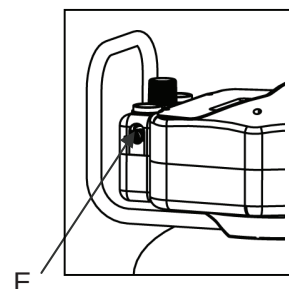
SCHEMA DE DEPANNAGE

REMARQUE: Les problèmes de dépannage peuvent avoir des causes et des solutions similaires.

PROBLÈME	CAUSE POSSIBLE	SOLUTION
Faible pression ou pas assez d'air ou le compresseur ne s'arrête pas	La vanne de vidange du réservoir est ouverte	Fermez la vanne de vidange du réservoir.
	Fuite dans la raccorderie	Vérifiez les raccords avec de l'eau savonneuse. Resserrez ou scellez de nouveau la raccorderie. NE SERREZ PAS TROP FORTEMENT.
	Entrée d'air restreinte	Nettoyez ou remplacez l'élément du filtre à air.
	Compresseur de taille trop petite.	Vérifiez la quantité d'air nécessaire pour l'accessoire. Si elle est supérieure au nombre de pi ³ /min et à la pression fournie par le compresseur, vous avez besoin d'un compresseur de plus grande taille. La majorité des accessoires sont homologués à 25 % de la consommation d'air réelle en pieds cubes par minute en fonctionnement continu.
	Perforation dans le tuyau à air	Vérifiez et remplacez au besoin.
	Fuite dans le réservoir	▲ MISE EN GARDE: Remplacez le réservoir immédiatement. NE tentez PAS de le réparer.
	Joints d'étanchéité sautés	Remplacez l'ensemble de compresseur.
	Fuite de vanne	Remplacez l'ensemble de compresseur.
	Piston usé ou non étanche	Remplacez l'ensemble de compresseur.
L'air fuit du régulateur, ou le régulateur ne régule plus la pression	Pièces internes du régulateur sales ou endommagées	Remplacez le régulateur ou les pièces internes.
La lecture du manomètre de pression régulée chute quand l'accessoire pneumatique est utilisé	Ceci est normal.	Si la pression descend trop, réglez le régulateur pendant que l'accessoire est utilisé.
	Compresseur de taille trop petite.	Vérifiez la quantité d'air nécessaire pour l'accessoire. Si elle est supérieure au nombre de pi ³ /min et à la pression fournie par le compresseur, vous avez besoin d'un compresseur de plus grande taille. La majorité des accessoires sont homologués à 25 % de la consommation d'air réelle en pieds par minute en fonctionnement continu.
La soupape de surpression s'ouvre	La pression du réservoir a dépassé la capacité de pression nominale	Remplacez le pressostat.
	Le pressostat est coincé	Remplacez le pressostat.
Le moteur ne fonctionne pas	La pression du réservoir dépasse la limite prééglée de l'interrupteur de pression.	Le moteur redémarrera automatiquement quand la pression dans le réservoir passera sous la pression d'enclenchement du réservoir.
	La protection contre les surcharges du moteur s'est déclenchée	Éteignez le compresseur d'air et attendez que le moteur se soit refroidi. Toutefois, attendez au minimum 5 minutes pour vous assurer que le dispositif de protection de surcharge thermique se soit réarmé.
	Fusible grillé ou disjoncteur déclenché	Remplacez le fusible grillé ou réenclenchez le disjoncteur. N'utilisez pas de fusible ou de disjoncteur de capacité supérieure à celle spécifiée pour votre circuit de dérivation.
		Vérifiez si le fusible est le bon ; un "Fusetron" type T est acceptable.
Vérifiez si la tension est faible et si la taille de la rallonge est appropriée.		
	Débranchez les autres applications du circuit. Faites fonctionner le compresseur sur un circuit dédié.	

SCHEMA DE DÉPANNAGE

PROBLÈME	CAUSE POSSIBLE	SOLUTION
Le moteur ne fonctionne pas	Le moteur ne fonctionne pas	Retirez-la et nettoyez-la ou remplacez-la.
	Mauvaise épaisseur de fil dans le cordon ou cordon de longueur excessive	Vérifiez l'épaisseur du fil et la longueur du cordon.
	Connexions électriques lâches	Contactez un centre de service autorisé.
	Peinture pulvérisée sur les pièces internes du moteur	Faites vérifier à un centre de service. Ne faites pas fonctionner le compresseur dans la zone de pulvérisation de peinture.
	Moteur possiblement défectueux	Contactez un centre de service autorisé.

VUE ÉCLATÉE

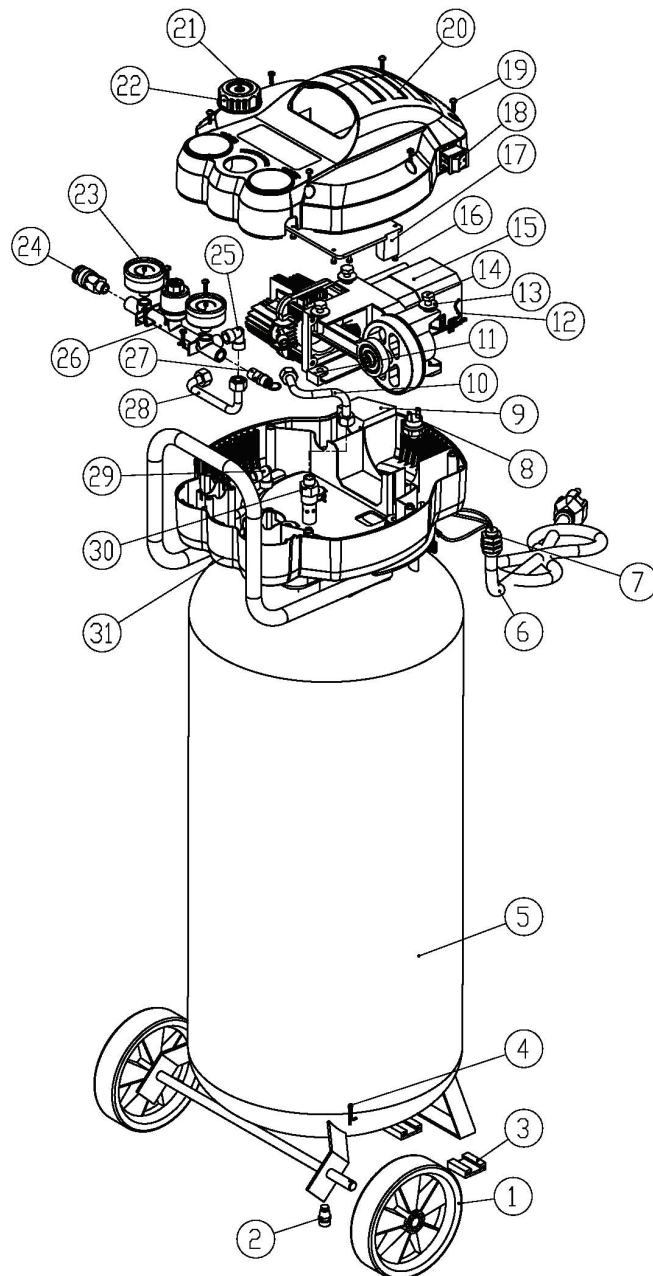

LISTE DE PIÈCES

Article n°	Description	Qté
1	Roue	2
2	Vanne de vidange	1
3	Patin de caoutchouc	2
4	Goupille fendue	2
5	Réservoir d'air	1
6	Cordon d'alimentation	1
7	Serre-câble	1
8	Pressostat	1
9	Filtre éponge	1
10	Tuyau d'admission d'air	1
11	Tampon de caoutchouc	3
12	Cordon intermédiaire	1
13	Rondelle	3
14	Boulon hexagonal	1
15	Ensemble pompe et moteur	1
16	Vis à tête cruciforme	4
17	Chicane	1
18	Interrupteur à bascule	1
19	Vis à tête cruciforme	6
20	Couvercle supérieur	1
21	Vis à tête cruciforme	5
22	Régulateur	1
23	Manomètre	2
24	Raccord à branchement rapide	2
25	Coude à angle droit	1
26	Régulateur	1
27	Soupape de surpression	1
28	Soupape de surpression	1
29	Coude à angle droit	1
30	Clapet de retenue	1
31	Base	1